

*KineStyle*

**AQUASCREEN**

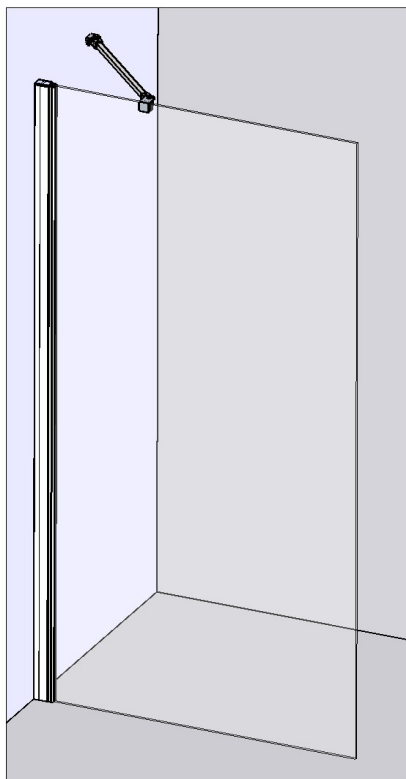

Instructions de montage -  
Nettoyage et entretien -

**F**

Installation instructions -  
Cleaning and maintenance -

**GB**

Instrucciones de montaje -  
Limpieza y mantenimiento -

**E**

Istruzioni di montaggio -  
Pulizia e manutenzione -

**I**

Montageinstructies -  
Reiniging en onderhoud -

**NL**

Montageanweisungen -  
Reinigung und wartung -

**D**

DES1036D

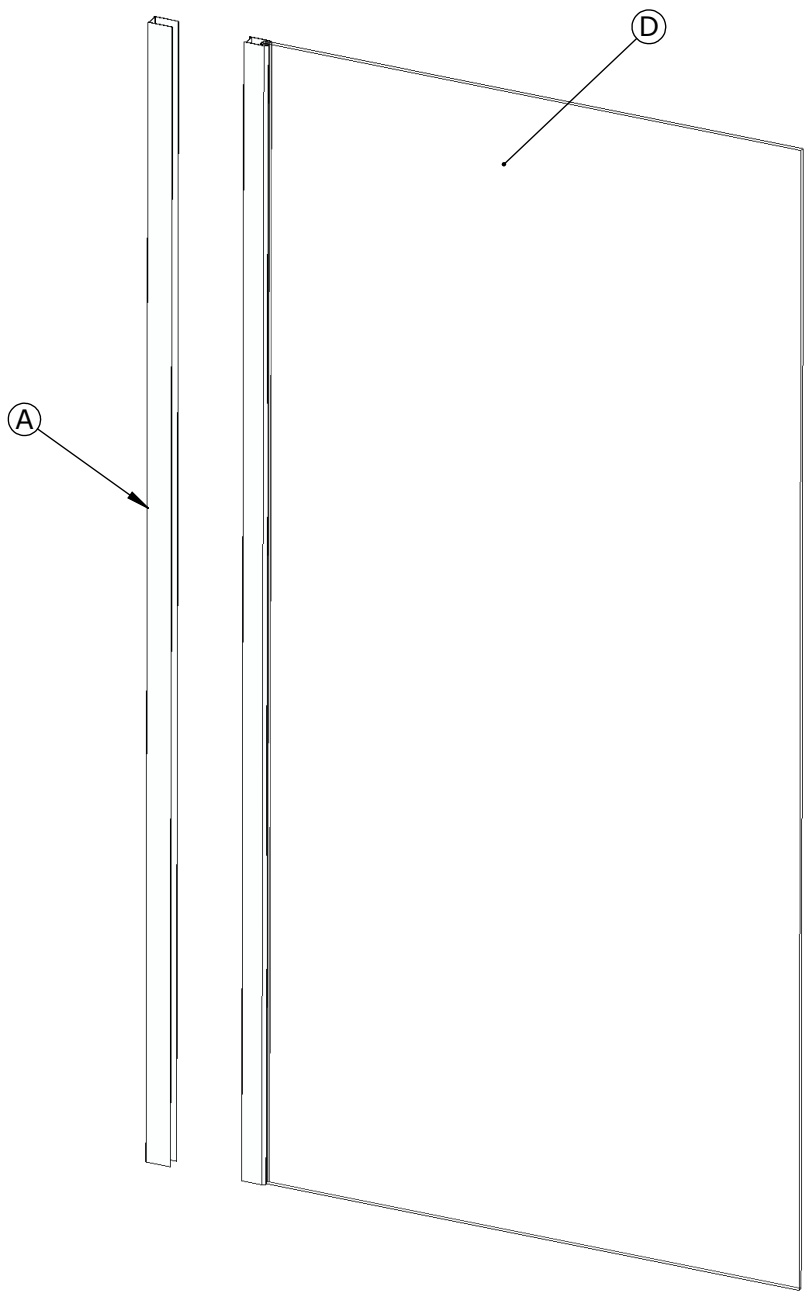

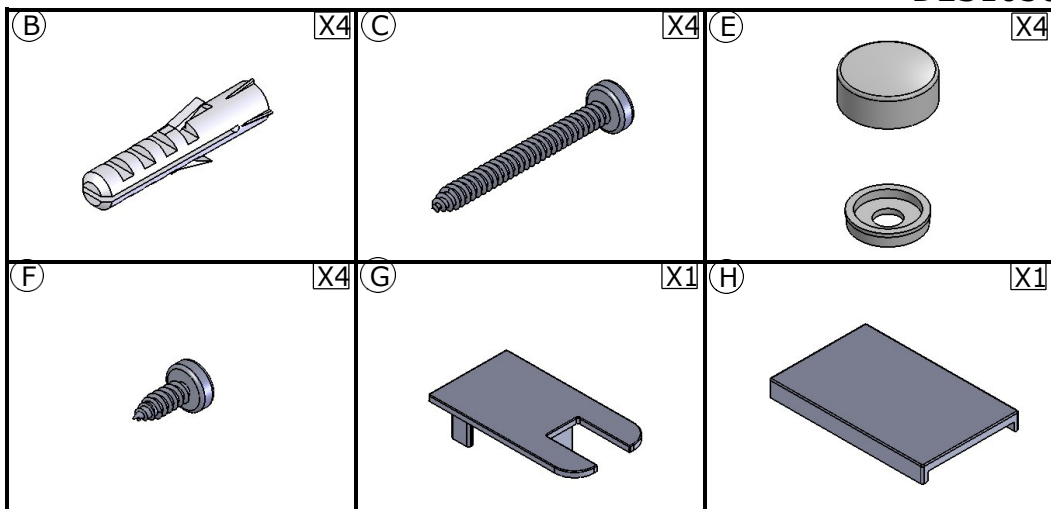

- Les quantités données sont les quantités utiles au montage. les sachets fournis contiennent des pièces supplémentaires.
- The quantities given are what are required for the installation. There may be some surplus parts in the package provided.
- Las cantidades indicadas son las cantidades necesarias para el montaje. Las bolsitas incluidas contienen piezas suplementarias.
- Le quantità fornite sono le quantità necessarie al montaggio. I sacchetti forniti contengono pezzi supplementari.
- De aangegeven aantallen zijn vereist voor de montage. De verpakking bevat extra onderdelen.
- Die Mengenangaben beziehen sich auf die für die Montage nötigen Teile. Eventuell weitere beige packte Teile ignorieren.

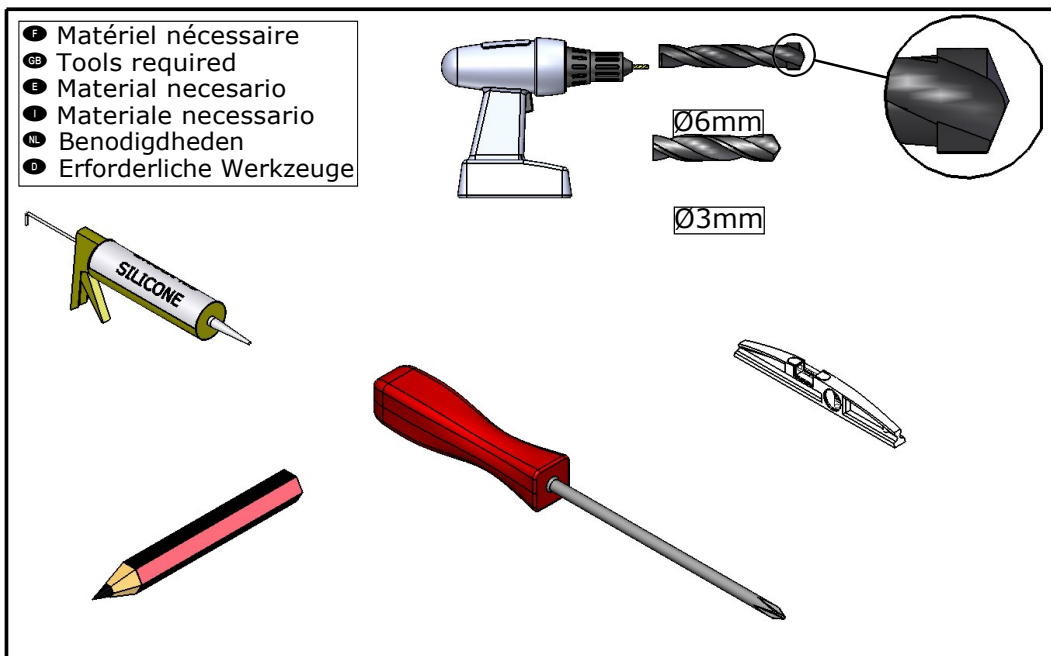

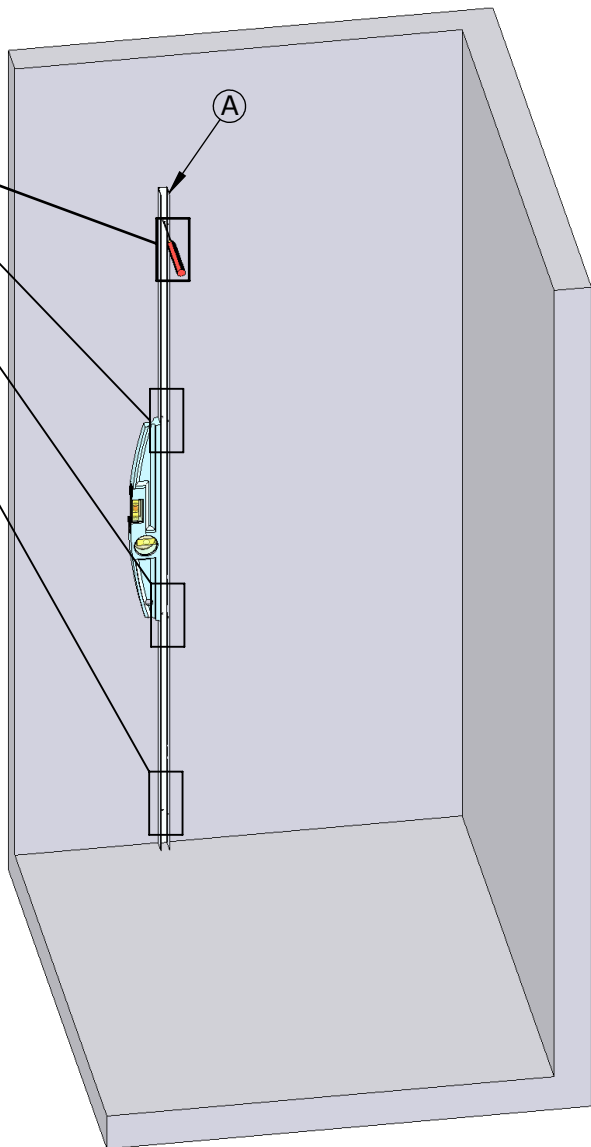
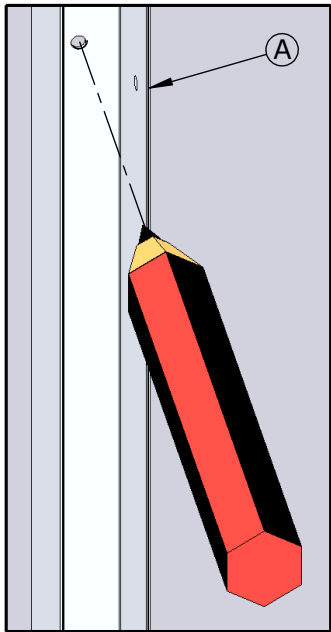

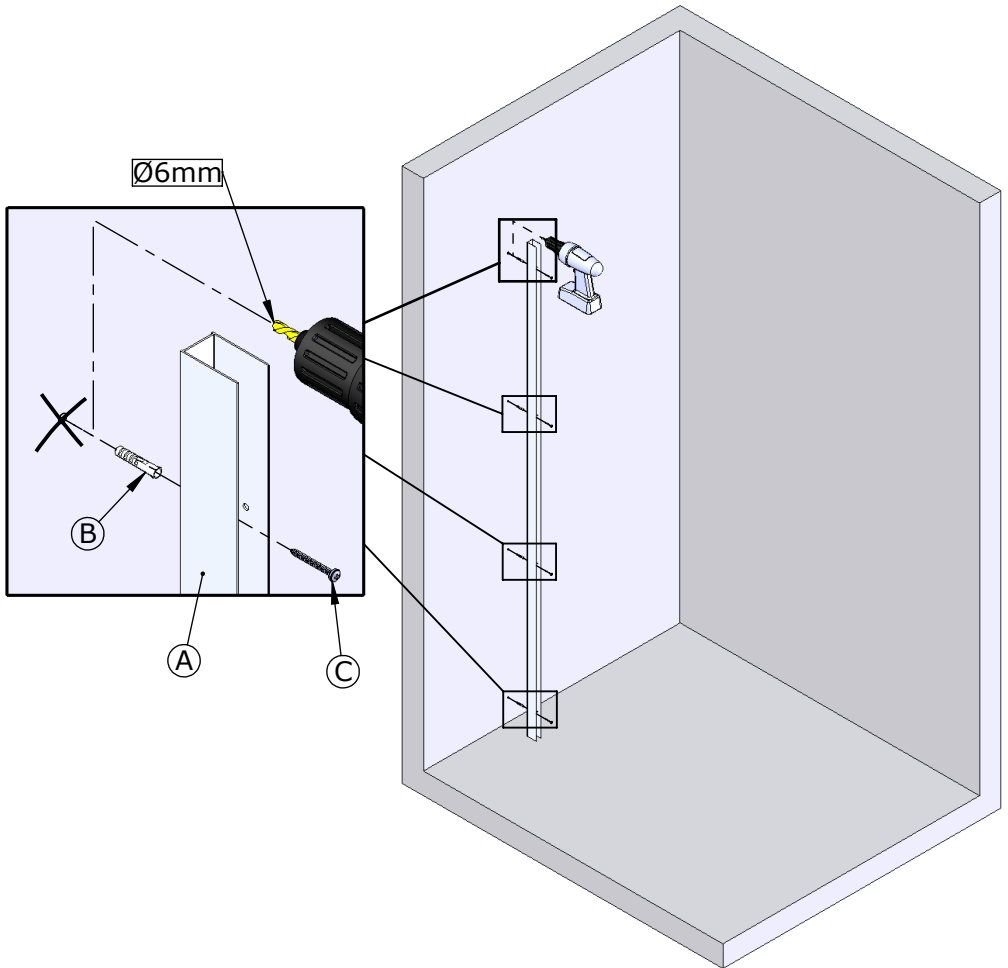
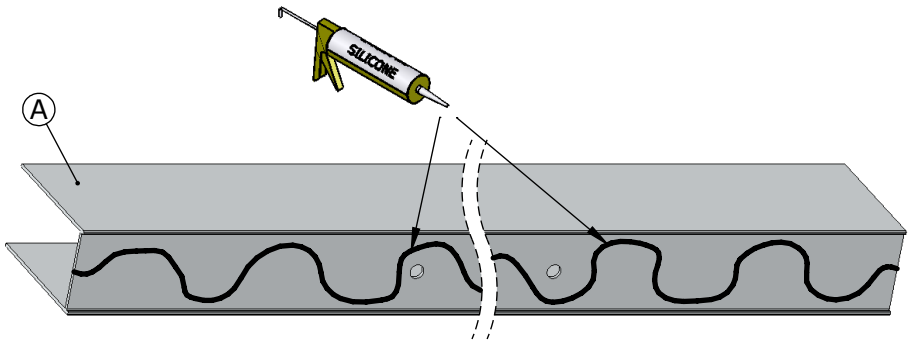

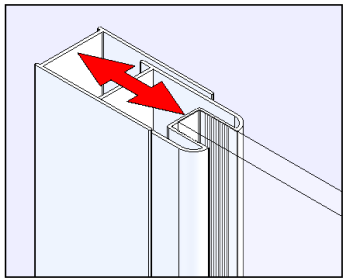
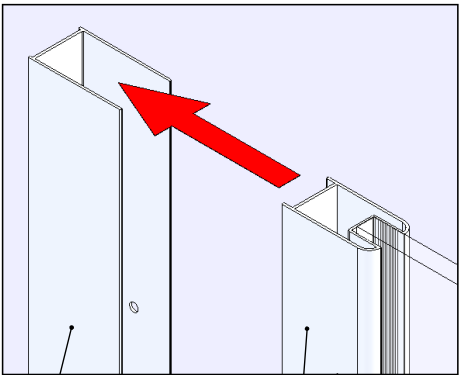

A

D

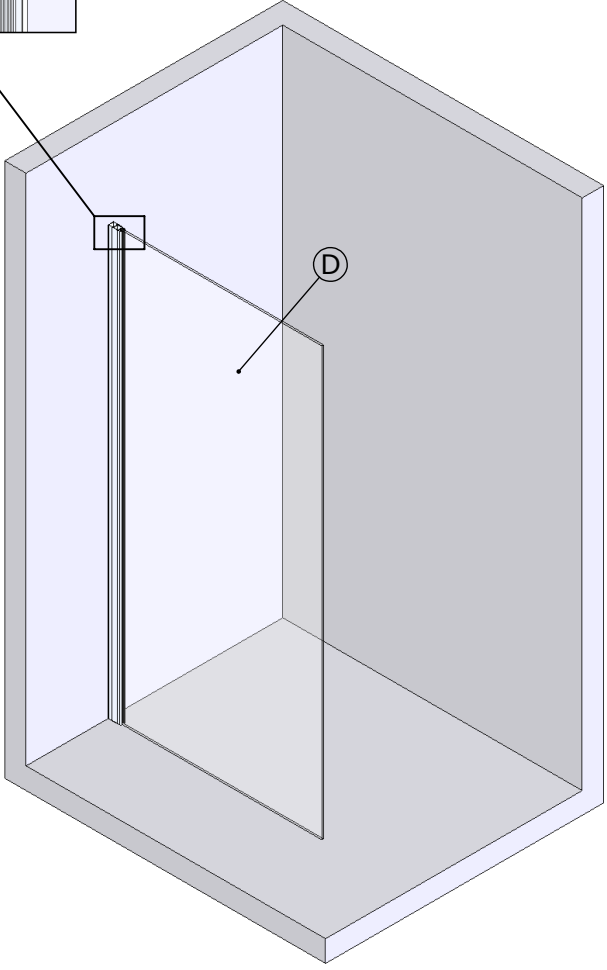

D

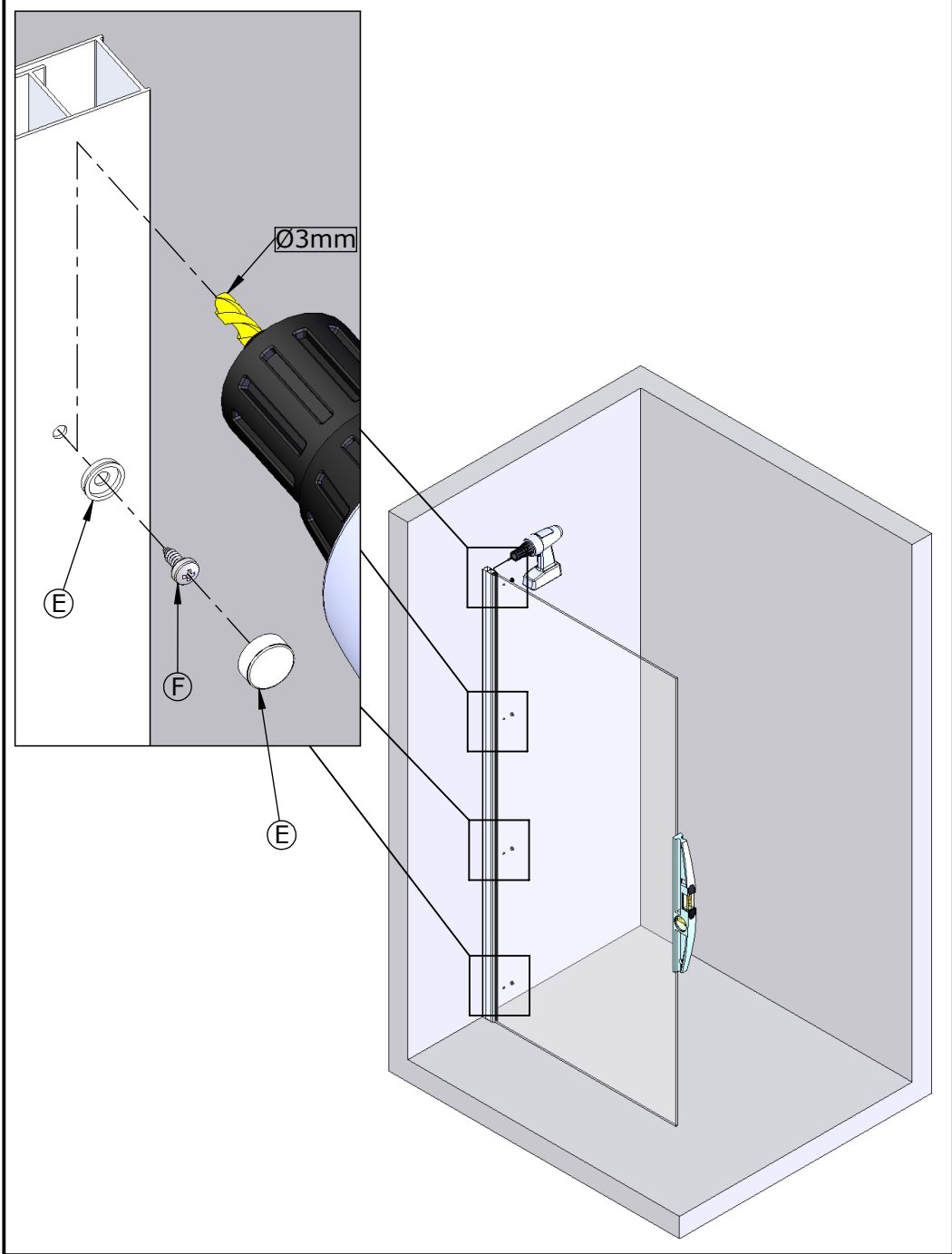

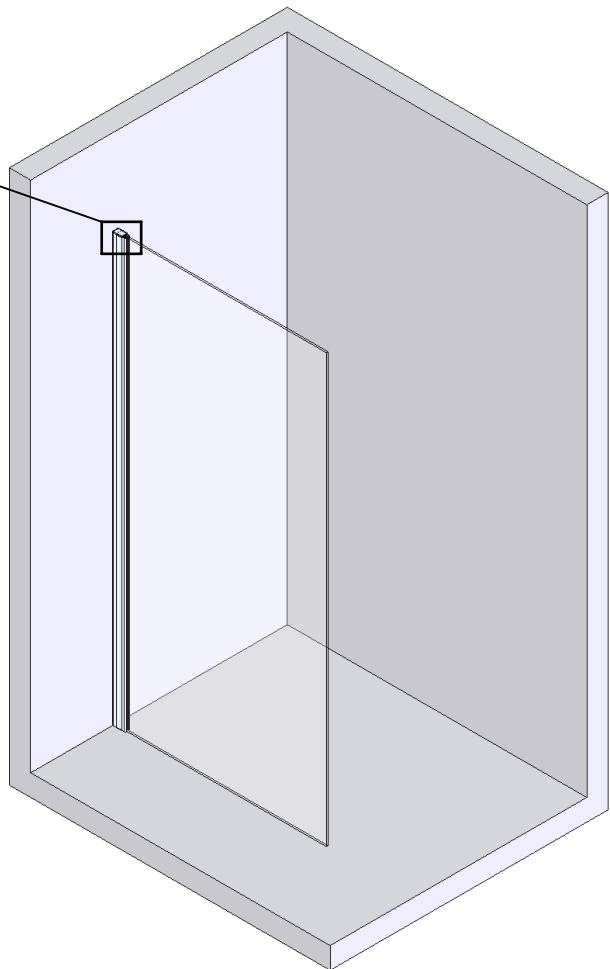
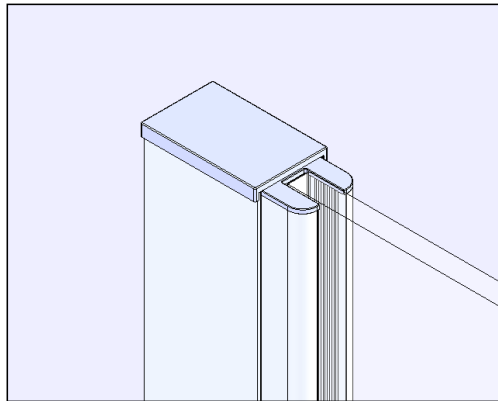
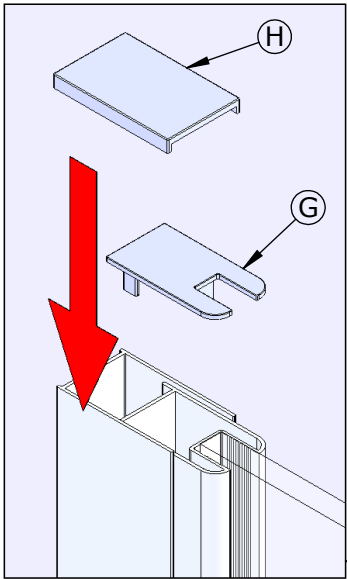



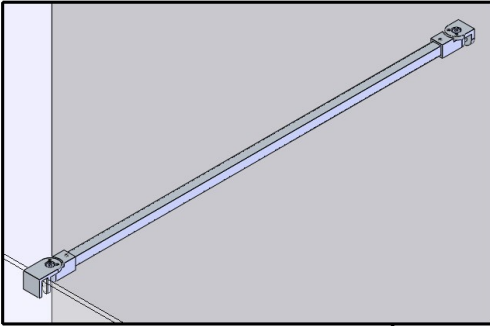

- F Voir la notice
- GB See the instructions
- E Ver montage
- I Vedere istruzioni
- NL Zie montage
- D Siehe montageanleitung

● F Ou / ● GB Or / ● E O  
 ● I Oppure / ● NL Of / ● D Oder

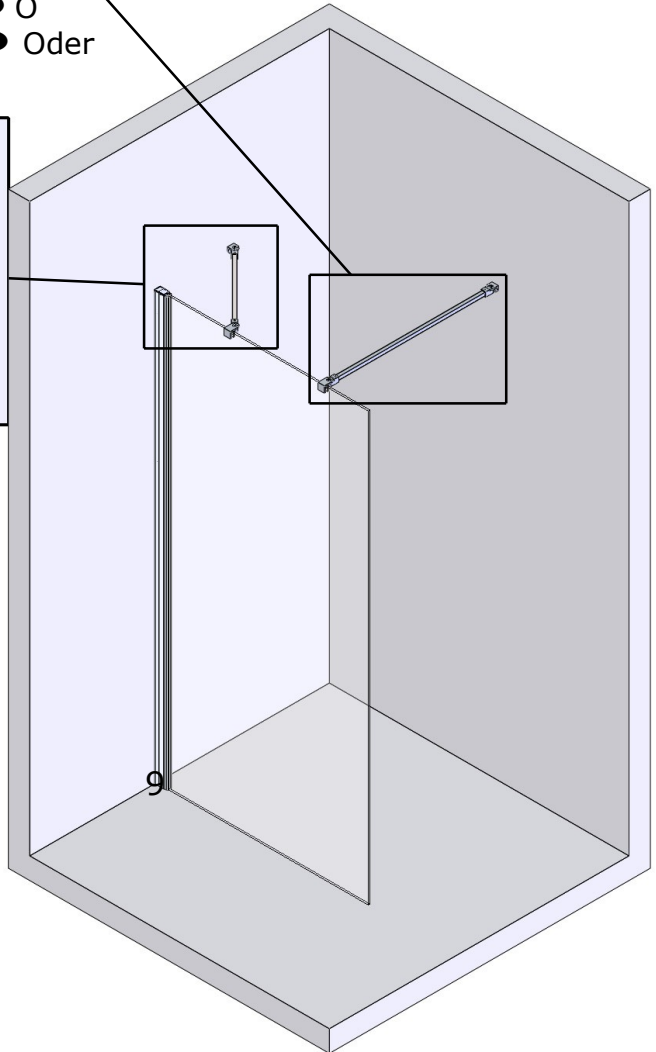
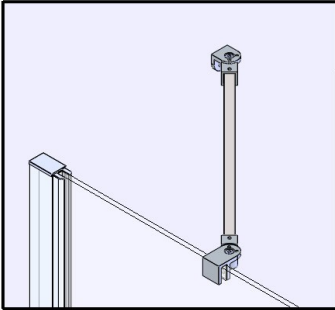

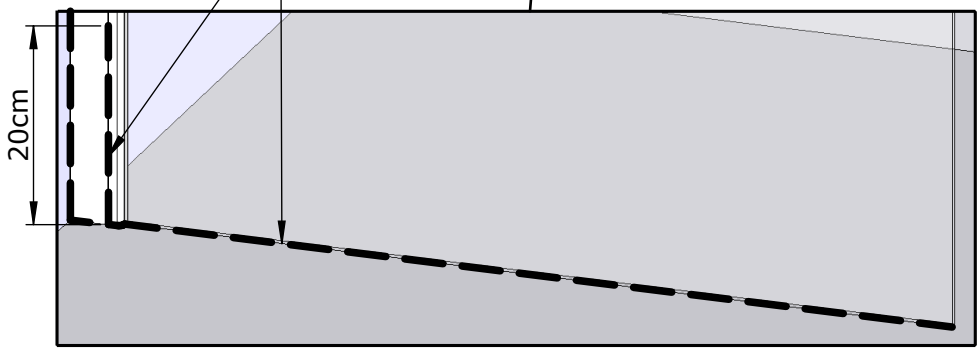
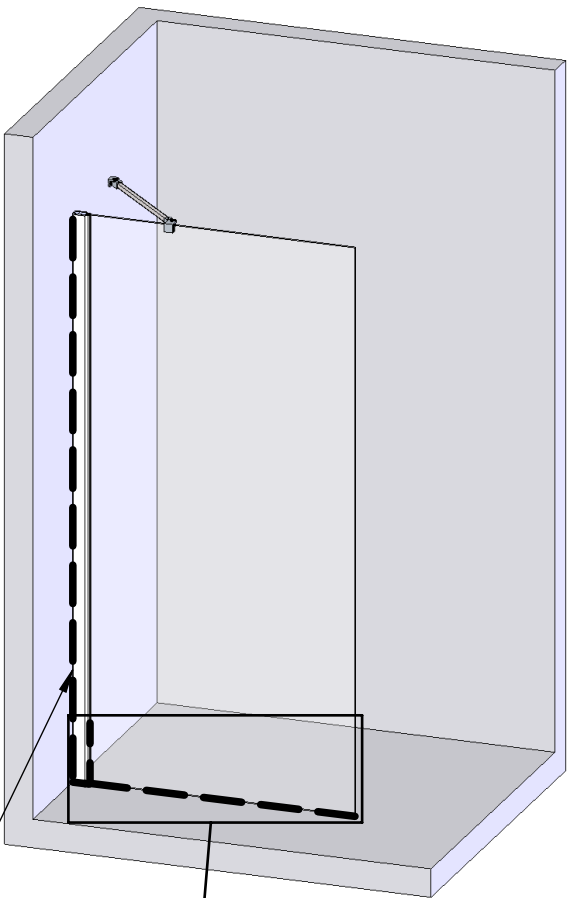



**NETTOYAGE ET ENTRETIEN  
PULIZIA E MANUTENZIONE  
REINIGING EN ONDERHOUD  
LIMPIEZA Y MANTENIMIENTO  
REINIGUNG UND INSTANDHALTUNG**

- **Nettoyage des parties chromées**
- **Cleaning of chrome parts**
- **Limpieza de piezas cromadas**
- **Pulizia delle parti cromate**
- **Reinigen van chromdelen**
- **Reinigung von Chromteilen**

- **F** Pour nettoyer les surfaces chromées, utiliser **UNIQUEMENT** des détergents liquides neutres.  
Pour obtenir des surfaces brillantes, appliquer périodiquement une pâte à polir sur un chiffon.

 Ne pas utiliser de détergents, de produits abrasifs, d'alcool, de diluants, de substances corrosives ou autres solvants.

- **GB** To clean chrome surfaces, use **ONLY** detergents neutral liquids.  
To obtain shiny surfaces, periodically apply a polishing paste on a cloth.

 Do not use detergents, abrasives, alcohol, thinners, solvents, etc. corrosive substances or other solvents.

- **E** Para la limpieza de las superficies cromadas utilizar **ÚNICAMENTE** detergentes líquidos neutros.  
Para mantener lúcidas las superficies, utilizar periódicamente un paño y un pulimento normal.

 No utilizar detergentes ni materiales abrasivos, alcohol, diluyentes, sustancias corrosivas ni otros disolventes.

- **I** Per la pulizia delle superfici cromate utilizzare **SOLO** detergenti liquidi neutri. Per mantenere lucide le superfici, utilizzare periodicamente un panno e del normale polish.

 Non utilizzare detersivi o materiali abrasivi, alcool, diluenti, sostanze corrosive o altri solventi.

- **NL** Gebruik voor het reinigen van verchromde oppervlakken **ALLEEN** neutrale reinigingsmiddelen.  
Om de verchromde oppervlakken glanzend te houden, gebruik regelmatig een doek en conventioneel schoonmaakmiddel.

 Gebruik geen schoonmaakmiddelen of schurende materialen, alcohol, verdunners, oplosmiddelen of andere bijtende stoffen.

- **D** Für die Reinigung verchromter Oberflächen sind **AUSSCHLIESSLICH** neutrale Flüssigreiniger zu verwenden.  
Oberflächen bleiben glänzend, wenn sie regelmäßig mit einem weichen Tuch und Politur gepflegt werden.

 Keine Waschmittel, Scheuermittel, Alkohol, Verdünnungsmittel, ätzende Substanzen oder andere Lösungsmittel verwenden.

**NETTOYAGE ET ENTRETIEN  
PULIZIA E MANUTENZIONE  
REINIGING EN ONDERHOUD  
LIMPIEZA Y MANTENIMIENTO  
REINIGUNG UND INSTANDHALTUNG**

- F Nettoyage des vitres
- GB Window cleaning
- E Limpieza de cristales
- I Pulizia finestre
- NL Raamreiniging
- D Fensterreinigung

- ● F Il est conseillé de nettoyer périodiquement de manière approfondie les vitres fixes et la porte.
  - **Nettoyage journalier**  
Rincer abondamment à l'eau froide puis essuyer avec une raclette.
  - **Nettoyage périodique**

Nettoyer régulièrement à l'aide d'une éponge non-abrasive et de vinaigre blanc, puis essuyer avec un chiffon doux.

- Pour déposer la porte ou la vitre fixe, procéder à l'inverse de la procédure illustrée dans ce manuel.

- ● GB It is advisable to clean the fixed windows and door periodically and thoroughly.
  - **Daily cleaning**  
Rinse thoroughly with cold water and wipe with a squeegee.
  - **Periodic cleaning**

Clean regularly with a non-abrasive sponge and white vinegar, then wipe with a soft cloth.

- To remove the door or fixed glass, proceed in the opposite way to the procedure illustrated in this manual.

- ● E Es aconsejable limpiar las ventanas y puertas fijas periódicamente y a fondo.
  - **Limpieza diaria**  
Enjuague bien con agua fría y limpie con una escobilla de goma.
  - **Limpieza periódica**

Limpie regularmente con una esponja no abrasiva y vinagre blanco, luego limpie con un paño suave.

- Para retirar la puerta o el cristal fijo, proceda de forma opuesta al procedimiento ilustrado en este manual.



**NETTOYAGE ET ENTRETIEN  
PULIZIA E MANUTENZIONE  
REINIGING EN ONDERHOUD  
LIMPIEZA Y MANTENIMIENTO  
REINIGUNG UND INSTANDHALTUNG**

- F** Nettoyage des vitres
- GB** Window cleaning
- E** Limpieza de cristales
- I** Pulizia finestre
- NL** Raamreiniging
- D** Fensterreinigung

- **I** Si consiglia di pulire periodicamente e a fondo le finestre e le porte e finestre fisse.

- **Pulizia giornaliera**

Sciogliere abbondantemente con acqua fredda e strofinare con una spatola.

- **Pulizia periodica**

Pulire regolarmente con una spugna non abrasiva e aceto bianco, quindi pulire con un panno morbido.



Per rimuovere la porta o il vetro fisso, procedere in modo contrario alla procedura illustrata in questo manuale.

- **NL** Het is raadzaam om de vaste ramen en deuren regelmatig en grondig te reinigen.

- **Dagelijkse schoonmaak**

Spoel grondig af met koud water en veeg het af met een trekker.

- **Periodieke reiniging**

Reinig regelmatig met een niet-schurende spons en witte azijn en veeg vervolgens af met een zachte doek.



Om de deur of het vaste glas te verwijderen, gaat u op de tegenovergestelde manier te werk als in deze handleiding is geïllustreerd.

- **D** Es ist ratsam, die feststehenden Fenster und Türen regelmäßig und gründlich zu reinigen.

- **Tägliche Reinigung**

Mit kaltem Wasser gründlich abspülen und mit einem Raket abwischen.

- **Regelmäßige Reinigung**

Regelmäßig mit einem nicht scheuernden Schwamm und weißem Essig reinigen und mit einem weichen Tuch abwischen.



Um die Tür oder das feste Glas zu entfernen, verfahren Sie wie in dieser Anleitung beschrieben.

**NETTOYAGE ET ENTRETIEN  
PULIZIA E MANUTENZIONE  
REINIGING EN ONDERHOUD  
LIMPIEZA Y MANTENIMIENTO  
REINIGUNG UND INSTANDHALTUNG**

**F Nettoyage de la bonde**

**GB Cleaning the plug**

**E Limpieza del bocote**

**I Pulizia del cocchiume**

**NL Reinigen van het spongat**

**D Reinigen des Spundlochs**

- **F** Retirer périodiquement le bouchon de la bonde de vidage et vérifier que le bol placé en dessous soit propre.  
Éliminer d'éventuels résidus (cheveux, fils, etc...) et remettre en place. Selon le modèle, reportez-vous au manuel du receveur.
- **GB** Periodically remove the plug from the drain plug and check that the bowl underneath is clean.  
Remove any residues (hair, threads, etc.) and replace. Depending on the model, refer to the receiver's manual.
- **E** Retire periódicamente el tapón del tapón de drenaje y compruebe que el recipiente que se encuentra debajo esté limpio.  
Elimine los residuos (pelo, hilos, etc.) y reemplácelos. Dependiendo del modelo, consulte el manual del receptor.
- **I** Togliere periodicamente il tappo dal tappo di scarico e controllare che la vaschetta sottostante sia pulita.  
Rimuovere eventuali residui (capelli, fili, ecc.) e sostituirli. A seconda del modello, fare riferimento al manuale del ricevitore.
- **NL** Verwijder regelmatig de stop uit de aftapplug en controleer of de bak eronder schoon is.  
Verwijder eventuele resten (haren, draden, enz.) en vervang deze. Afhankelijk van het model, raadpleeg de handleiding van de ontvanger.
- **D** Entfernen Sie regelmäßig den Stopfen aus der Ablassschraube und überprüfen Sie, ob der darunterliegende Behälter sauber ist.  
Entfernen Sie alle Rückstände (Haare, Fäden, etc.) und ersetzen Sie diese. Je nach Modell ist das Handbuch des Empfängers zu beachten.





**SERVICE APRES-VENTE  
ASSISTENZA POST-VENDITA  
DIENST NA VERKOOP  
ASISTENCIA POSTVENTA**



**FRANCE**

**02 40 21 29 45**

**UK**

**020 8842 0033**

**IRELAND**

**04697 33102**

**DEUTSCHLAND**

**+49 (0) 6074 / 30928 0**

**ITALIA**

**(0382) 6181**

**ÖSTEREICH**

**+43 1 710 60 70**

**SCHWEIZ**

**(01) 748 17 44**

**ESPAÑA**

**93 544 60 76**

**NEDERLAND**

**+31 475 487 100**

**BELGIË**

**+31 475 487 100**

**BELGIQUE**

**+31 475 487 100**

**РОССИЯ**

**963 19 40, 773 67 22**